





PRAVOKOTNA PROJEKCIJA

V dokumentu se nahajajo dodatne vaje za utrjevanje pravokotne projekcije. Težavnost spodnjih primerov se stopnjuje.

Pri risanju bodi pozoren, da upoštevaš **pravila tehničnega risanja** (glej tabelo spodaj).

Vrsta črte	Uporaba	Izgled	Debelina
Polna črta	robovi projekcije,		polna, debela
Črtkana črta	nevidni, skriti robovi		črtkana, polovična debelina
Črta pika črta pika	za srednjice		tanka
Tanka črta	kotirne in pomožne črte		polna, tanka

Križišče nariši s tanko črto! Pri risanju **vzporednic** in **pravokotnic** bodi pazljiv!

Preden se lotiš dela, odpri **delovni zvezek** in reši strani 6-9.

Pri risanju upoštevaj napis na predmetu (naris – pogled od spredaj, stranski ris – pogled od leve proti desni in tloris – pogled od zgoraj (ptičja perspektiva)).

NASVET:

- riši na PRAZEN, BEL list papirja, da ne boš zmeden, ko bo šlo zares,
- pomagaj si s pomožnimi črtami (risal boš hitreje in manj krat se boš zmotil).

Rešitve bodo objavljene v primernem trenutku.

Vse mere so podane v **milimetrih** (mm ponekod manjkajo zato, da se jasno vidi kotirna številka).

Želim ti veliko uspeha pri risanju.

Primer 1:

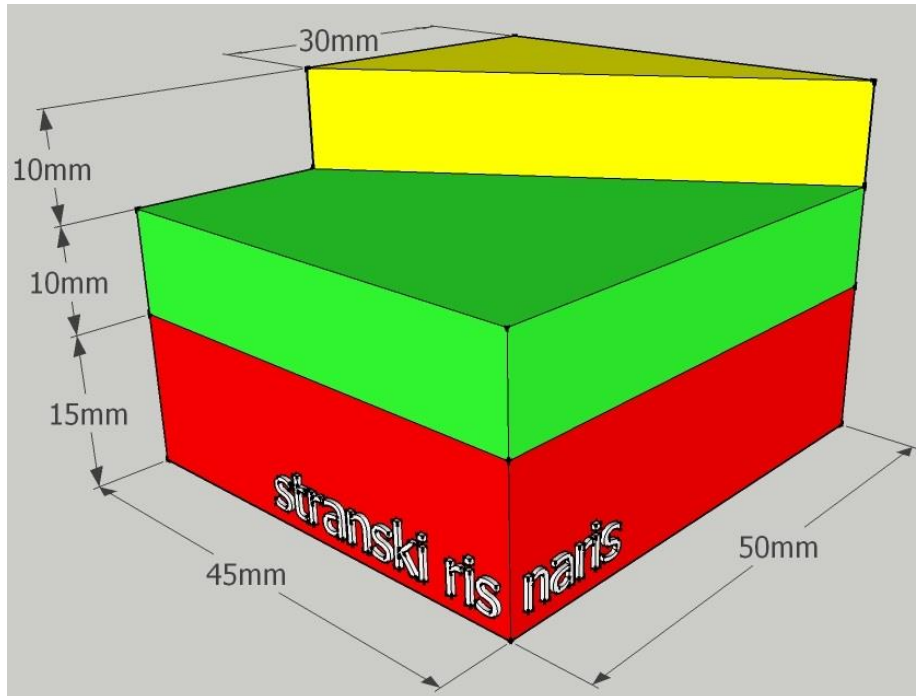

Primer 2:

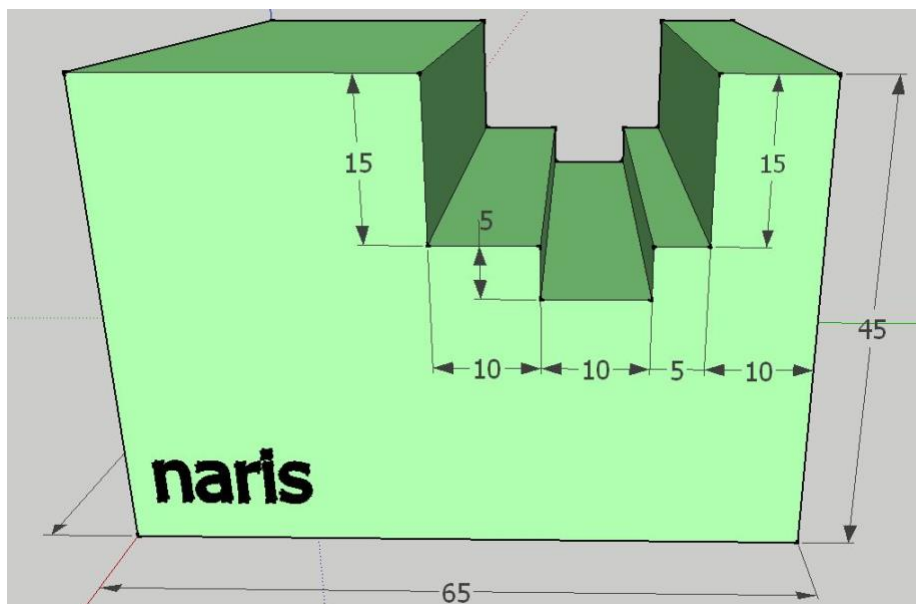

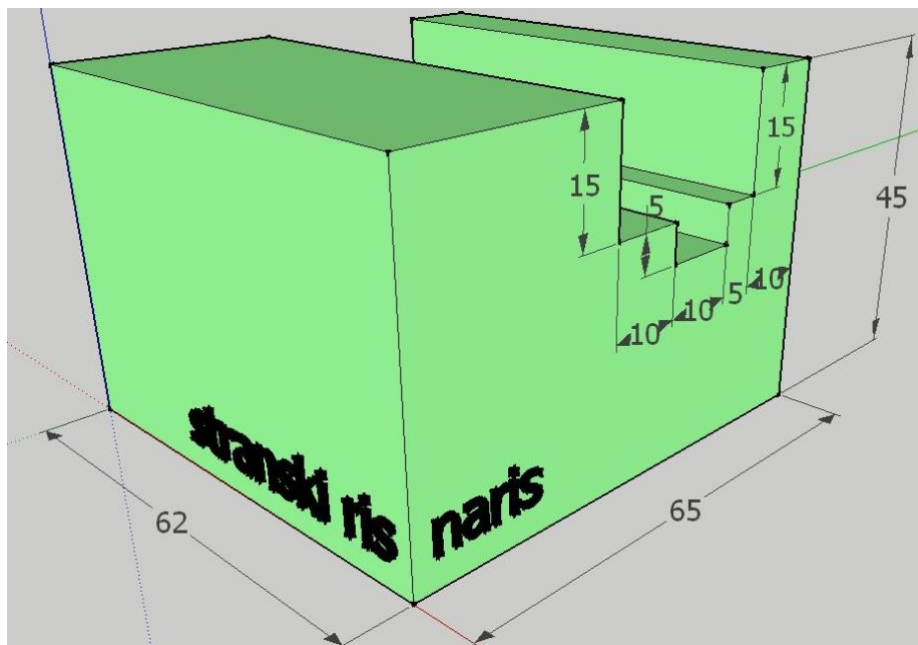

Primer 3:

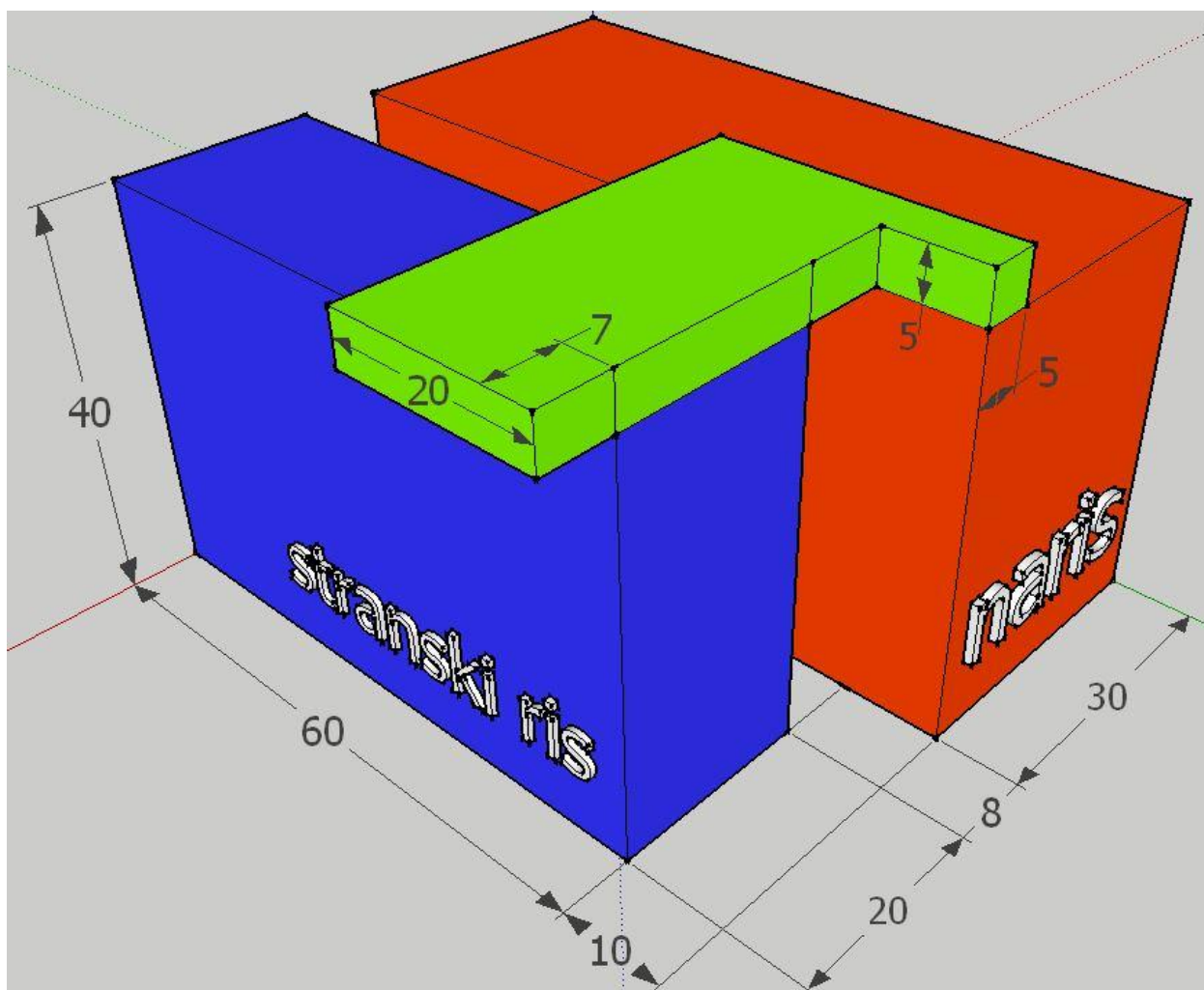

Primer 4:

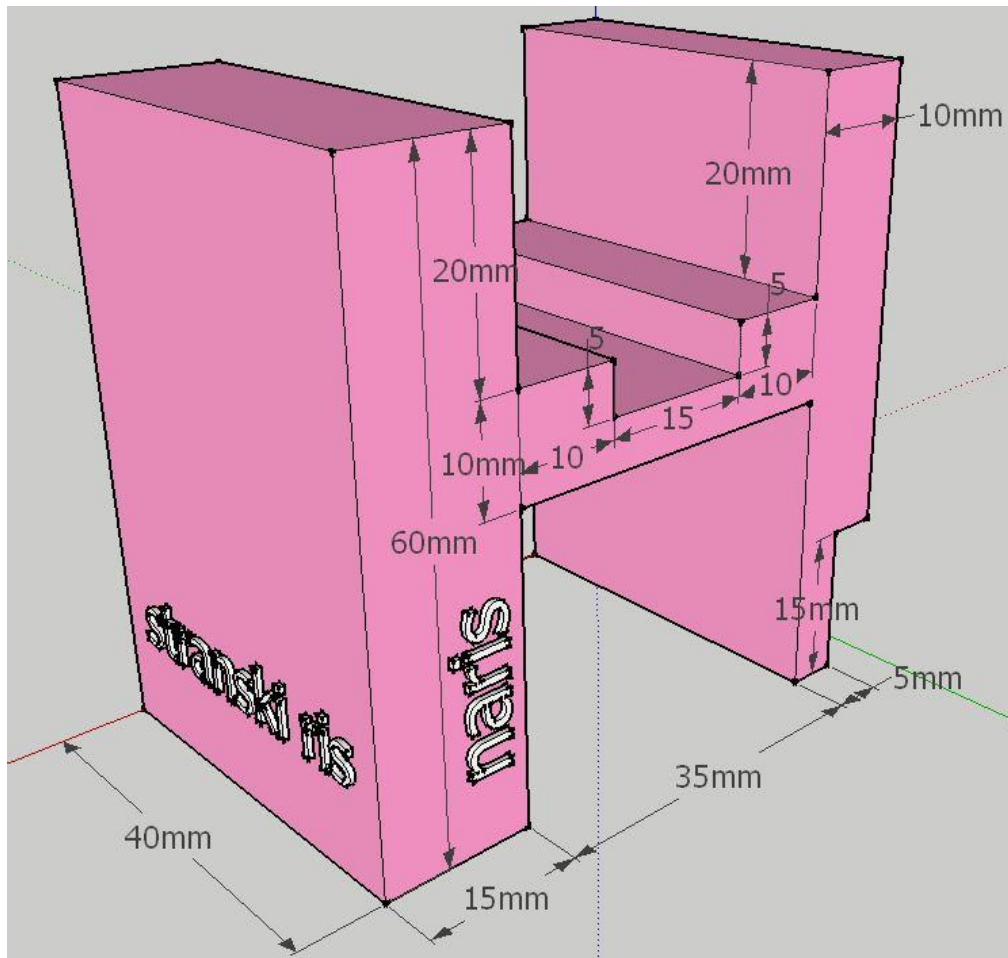

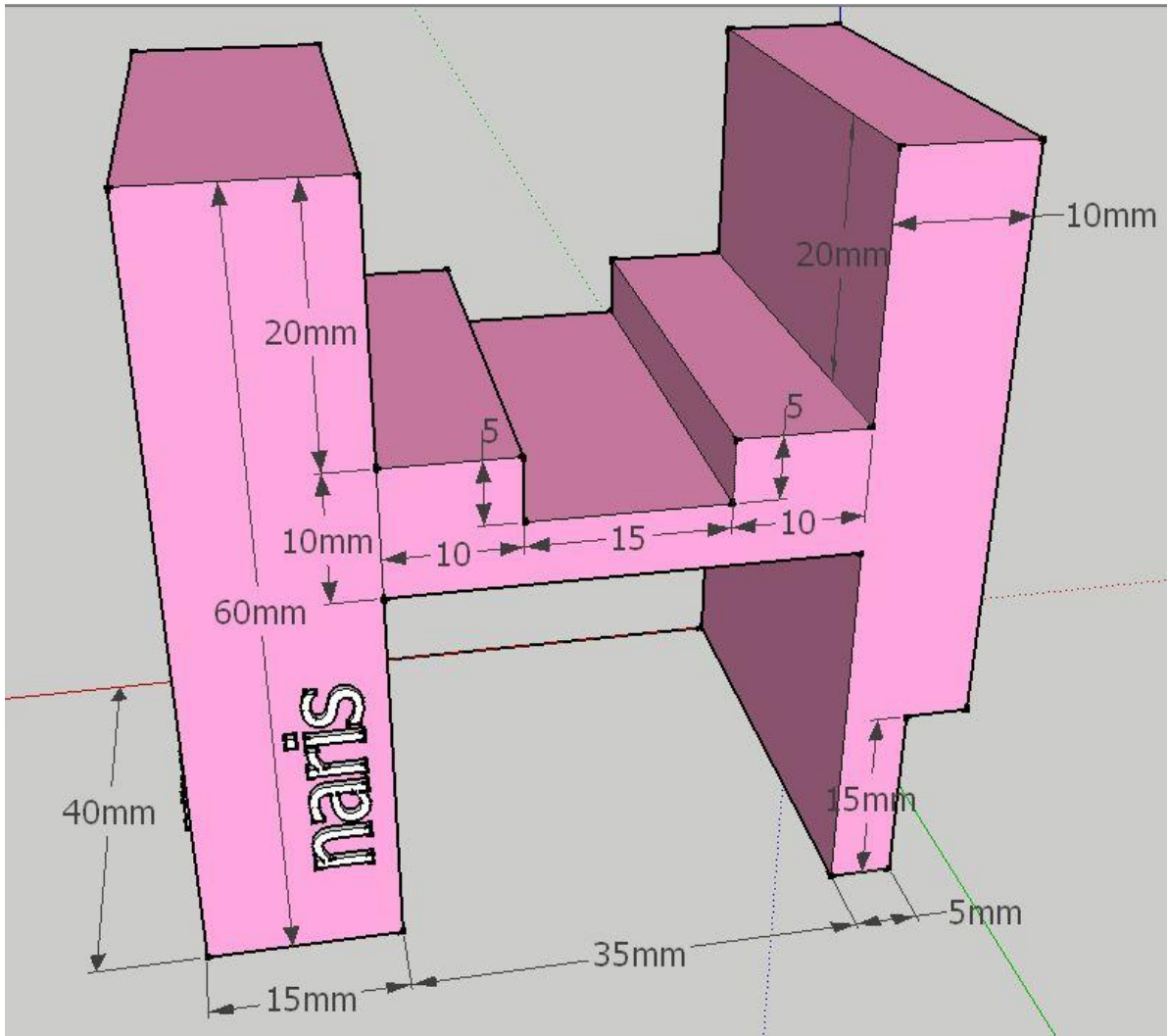

TEŽJI PRIMERI (za najvišjo oceno).

Primer 5:

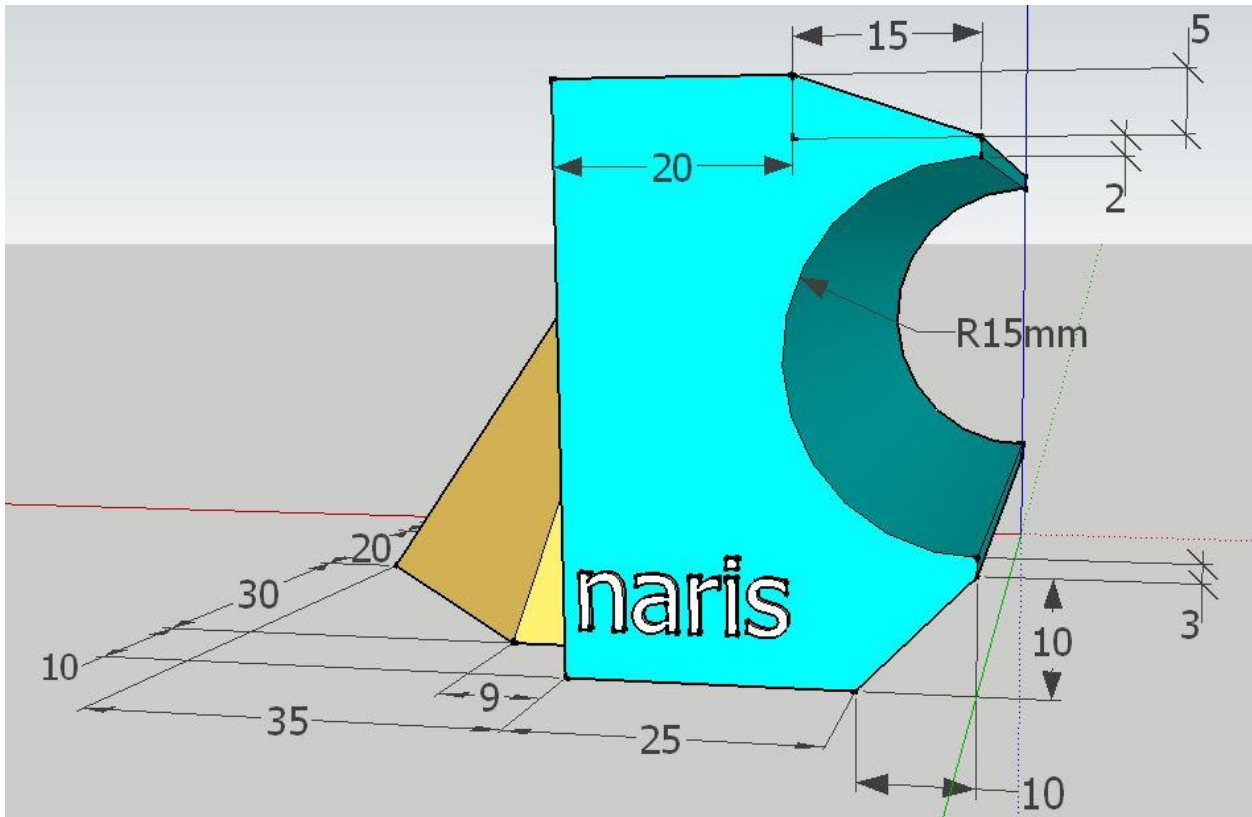

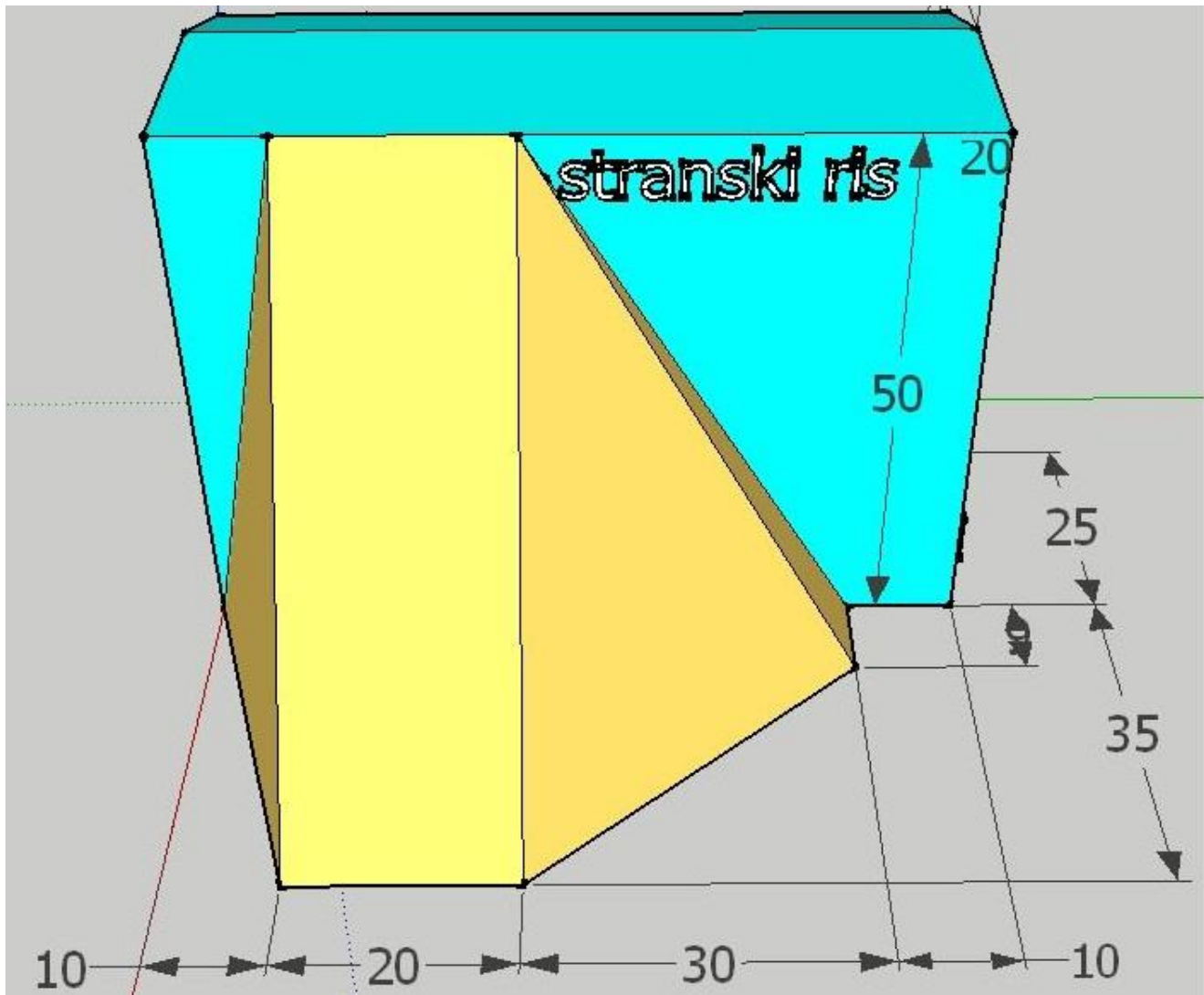

Primer 6:

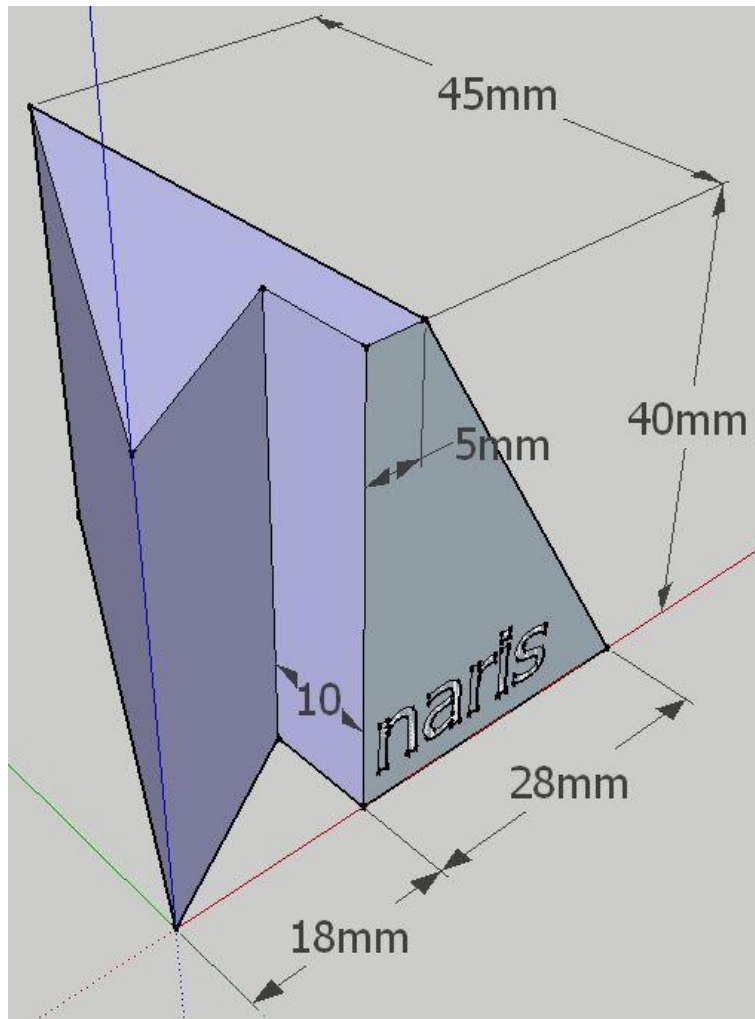

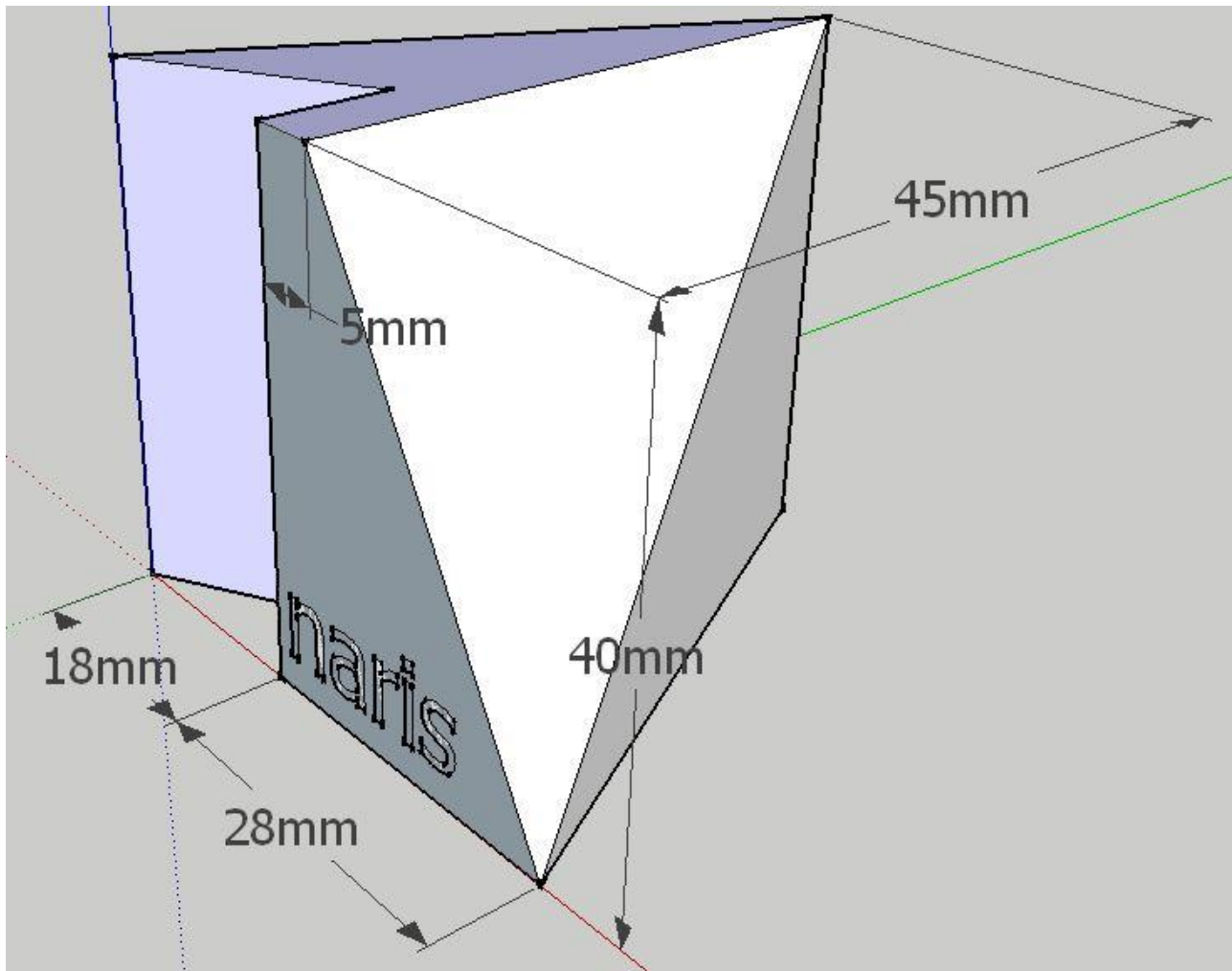

Primer 7:

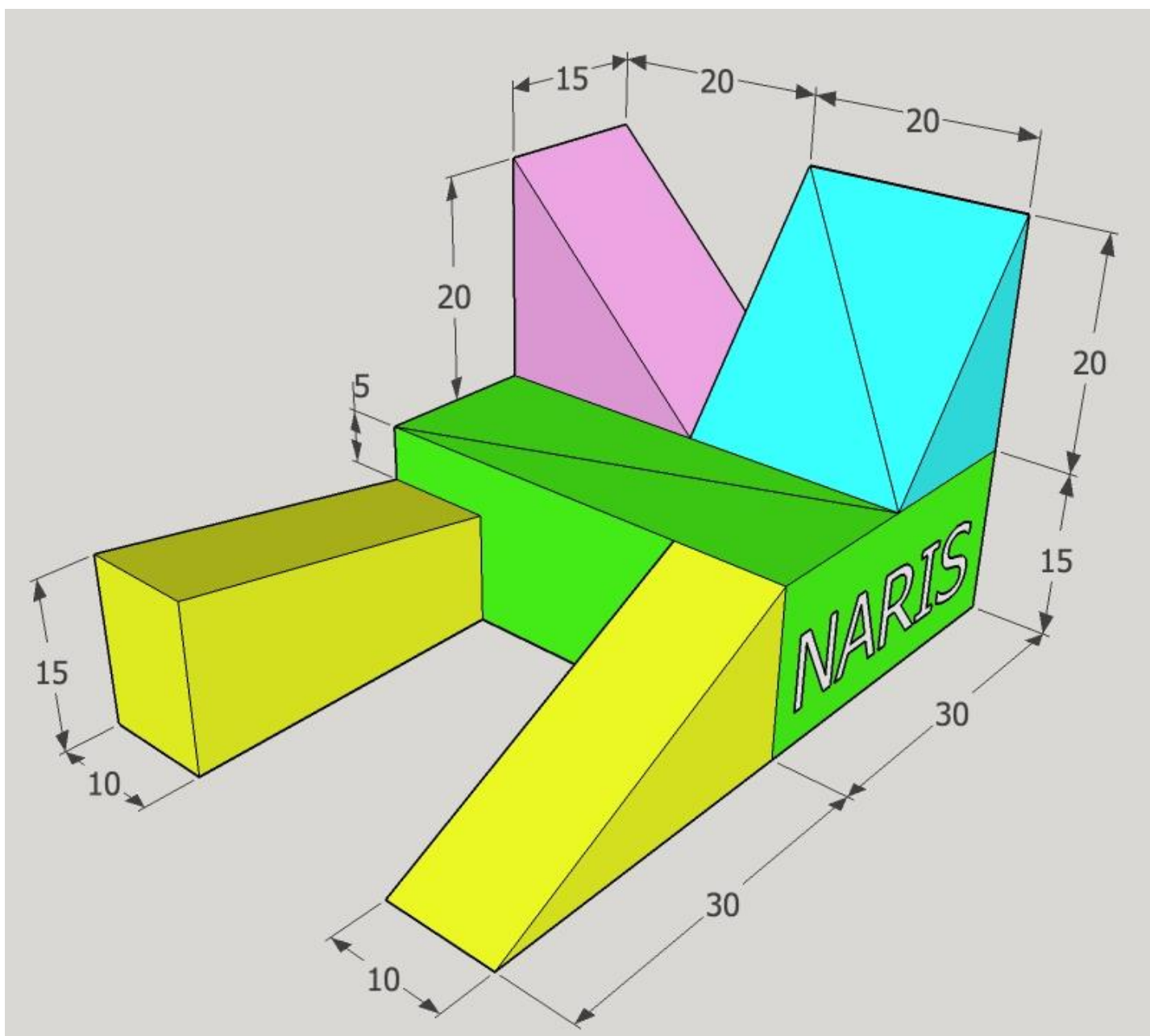

Primer 8:

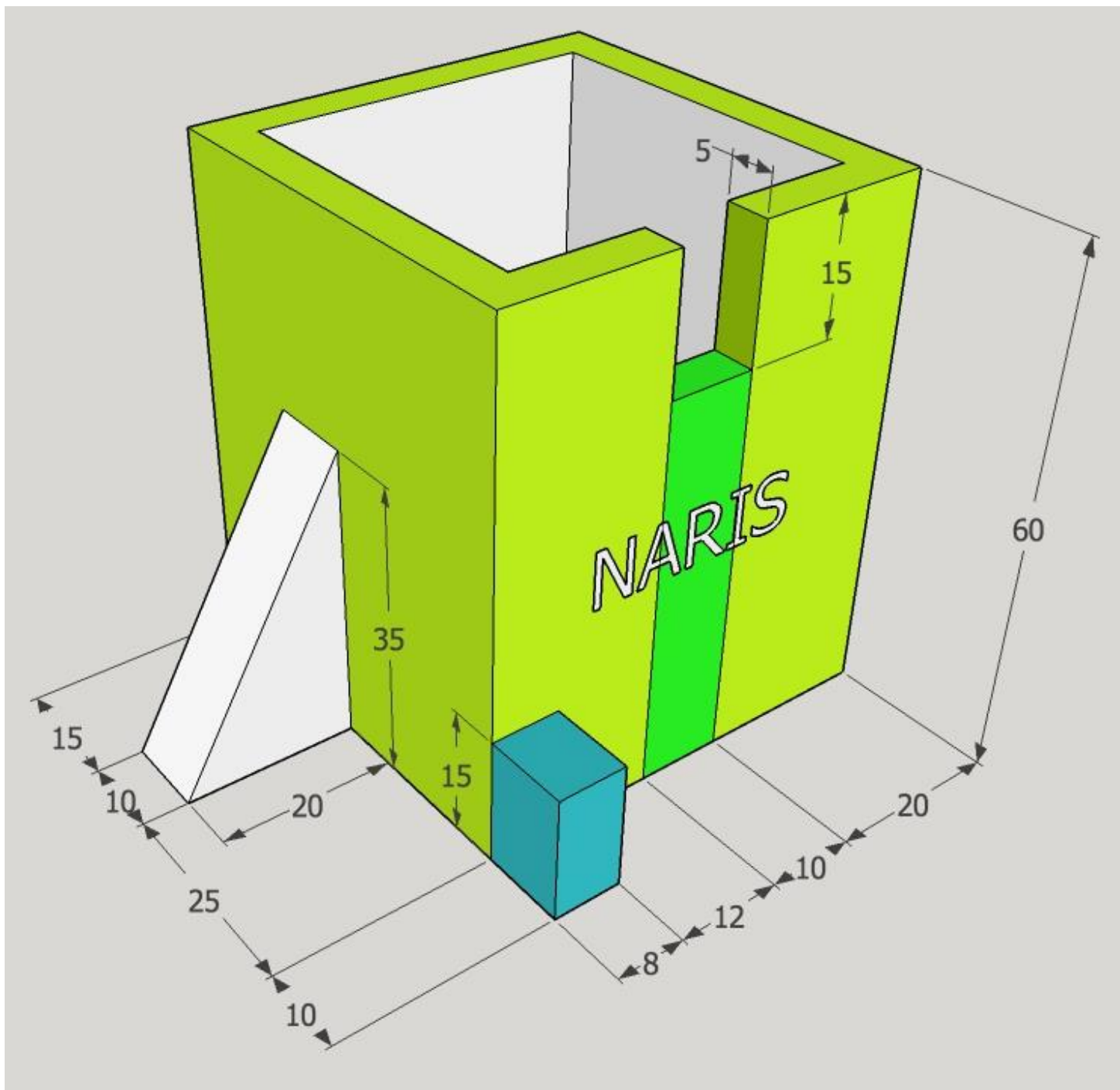

Primer 9:

